

*ceramic Wall*®  
manufaktura 1936

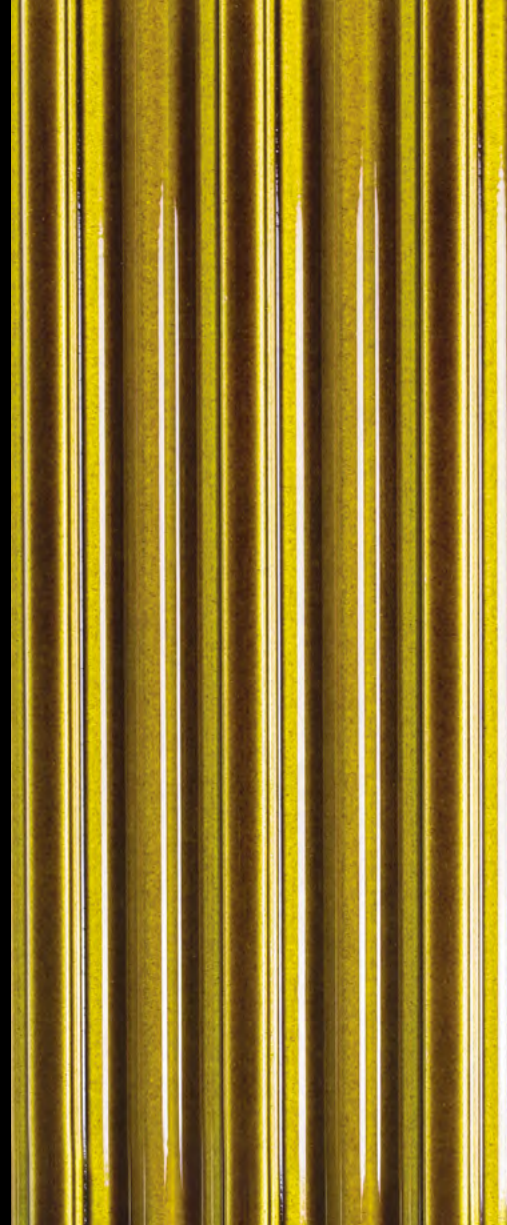



## Panele dekoracyjne CeramicWall

Elegancja, finezyjny design i gustowna estetyka – panele ściennie CeramicWall potrafią zaintrygować, zachwycić oraz zainspirować. Są bowiem wyjątkową formą ceramiki dekoracyjnej, tworzonej na potrzeby wykończeń, aranżacji oraz dekoracji wnętrz, zarówno mieszkalnych, jak i użytkowych. Ornamenty i mozaiki ściennie CeramicWall doskonale prezentują się w pomieszczeniach mieszkalnych, w łazienkach, kuchniach, sypialniach, salonach, a także w obiektach użyteczności publicznej, w biurach oraz holach. Bogata różnorodność wzorów i stylizacji wychodzi naprzeciw nawet najbardziej wyrafinowanym gustom, tym bardziej, że możliwości stosowania połączeń i kombinacji są wręcz nieograniczone. Gdy dodamy do tego bardzo istotne walory użytkowe, takie jak trwałość i łatwość w utrzymaniu czystości, otrzymujemy pełny obraz zalet wyrobów CeramicWall – nietuzinkowych paneli ceramicznych dla każdego!

Rozejrzyj się, a znajdziesz idealne rozwiązanie dla Siebie!

---

## CeramicWall decorative panels

Elegance, sophisticated design and tasteful aesthetics – CeramicWall panels can intrigue, delight and inspire. Since they are an exceptional form of decorative ceramics, created for finishes, arrangements and decorations of interiors, both residential and usable ones. CeramicWall ornaments and wall mosaics look perfect in dwellings, in bathrooms, kitchens, bedrooms, living rooms, as well as public utility buildings, offices and lounges. Rich diversity of designs and stylisations comes across the most sophisticated tastes, all the more that possibilities to use joints and combinations are virtually unlimited. If you add very significant functional properties, such as durability and ease of cleaning to it, you get a full spectre of advantages of CeramicWall products – uncommon ceramic panels for everyone!

Have a look, and you'll find a perfect solution just for you!

---



## Możliwości projektowe

Wprowadzie katalog wzorów ceramiki ściennej CeramicWall stanowi sam w sobie bogate źródło inspiracji i możliwości, to oczywiście nic nie stoi na przeszkodzie, by poszybować swobodnie na skrzydłach wyobraźni. Nasi doświadczeni projektanci są zawsze gotowi na nowe wyzwania, by sprostać Państwa życzeniom oraz twórczym wizjom. Posiadamy nowoczesne zaplecze technologiczne, umożliwiające zaprojektowanie i wykonanie dowolnych ornamentów ściennych na podstawie dostarczonych rysunków, zdjęć lub szkiców. Możemy także wykonać projekt draperii ściennej wyłącznie na podstawie opisu konkretnego pomysłu lub koncepcji.

CeramicWall – ceramika dekoracyjna bez ograniczeń – twórz razem z nami!

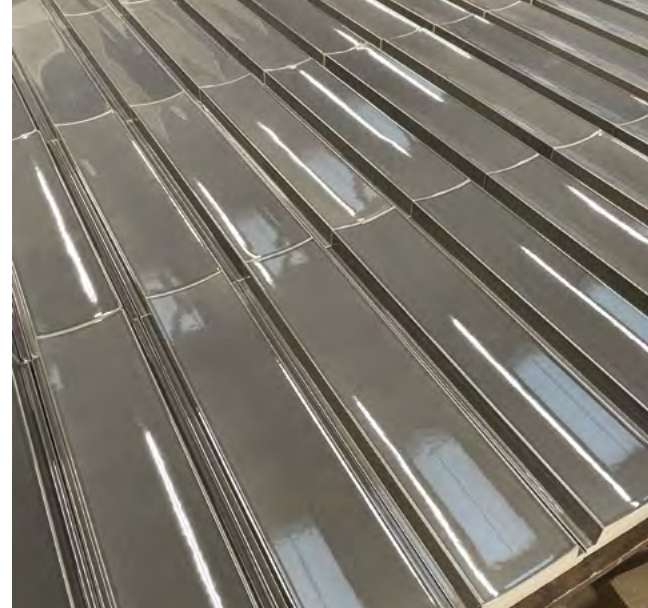

---

## Design possibilities

Admittedly, the catalogue of CeramicWall designs constitutes a rich source of inspirations and possibilities itself, there's no reason not to glide freely on the wings of imagination. Our experienced designers are always ready for new challenges to meet your wishes and creative visions. We have a state-of-the-art technological facilities, enabling designing and providing any wall ornaments according to the submitted drawings, pictures or sketches. We're also able to come up with a design of wall drapery only on the basis of description of a specific idea or concept.

CeramicWall – decorative ceramics without limitations – go and create together with us!

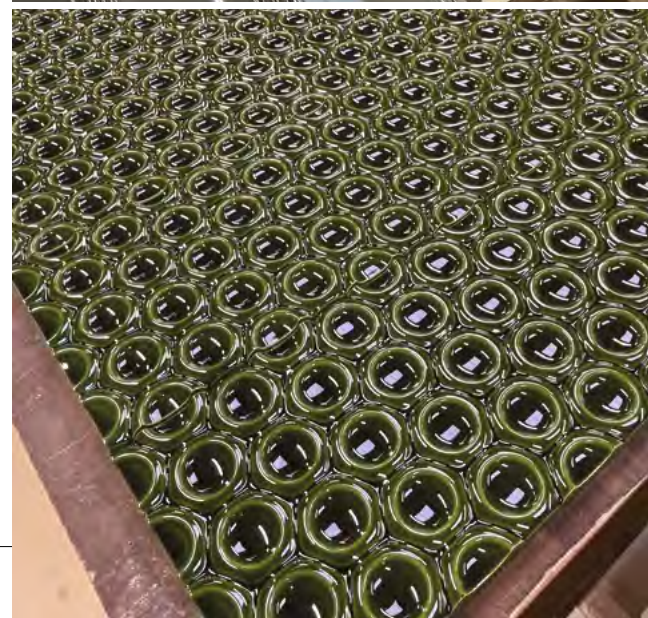



## SŁODKIE WSPOMNIENIA

Wakacjami na wsi uwielbiliśmy wyciskać miód z plastra prosto do ust. Złota, gęsta ambrozja spływała po palcach, co pozwalało kompletnie zatracić się w chwili. Takie zmysłowe doznania zostają w pamięci na zawsze. Jako dorośli z sentymentem wracamy do prostych radości tamtych lat. Panel z kolekcji Boompy jest według nas jak Proustowska Magdalenka, która przywołuje najpiękniejsze wspomnienia. Patrząc na sześciokątne plastry z błyszczącym wypełnieniem, nie potrafimy ukryć uśmiechu, skrywającego chęć na odrobinę słodyczy. Takie chwile zatracenia, które wprowadzają w medytacyjny stan ukojenia, można mieć każdego dnia w swoim salonie, biurze, hotelu. Ściana z ceramicznych paneli wygląda jednocześnie elegancko, jak i niewinnie w swojej prostocie.

## KOLEKCJA BOOMPY

---



### SWEET MEMORIES

When spending your summer holidays in the country, you adored to squeeze honey straight from the comb to your mouth. Golden, thick ambrosia flowed over your fingers, allowing you to get lost in the moment. Such sensual experiences remain forever in the memory. As a grown-up, you come back with sentiment to such simple joys of those years. The panel from Boompy collection, according to us, is as Proust's Madeleine, who evokes the most pleasant memories. When looking at hexagonal combs with shiny filling, you cannot hide your smile, covering a craving for a bit of sweetness. You can have such occasions of getting lost in the moment, resulting in a meditative state of serenity, every day in your living room, office, hotel. A wall made from ceramic panels appears both elegant and innocent in its simplicity.



*ceramic Wall*®  
manufaktura 1936





## DOBRZE ZAGRANA KLASYKA

Kolekcja, która koncertowo wpisuje się w wielkomiejski klimat nowoczesnych wnętrz. Przyjemnie wypoczywać w eleganckim mieszkaniu, gdzie zjawiskowa ściana z paneli przypomina o najbardziej prestiżowych salach muzycznych, pozwala wracać wspomnieniami do wybitnych spektakli, recitali. Bywalcy kulturalnych salonów i innych metropolitalnych uciech docenią skojarzenie, jakie wnosi do wnętrza ta dekoracyjna ceramika ścienna. Jest pełna klasy, spokoju, harmonii. Równie dobrze wygląda w prywatnym apartamencie, jak również w hotelu, restauracji, biurze.

## KOLEKCJA PIANO

---

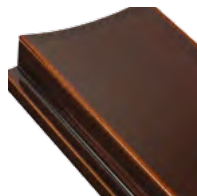

### A WELL PLAYED CLASSICS

A collection, which admirably finds its place in a big-city ambience of modern interiors. It's nice to relax in an elegant flat, where a phenomenal wall clad in panels, reminds the most prestigious music halls, allows to reminisce outstanding performances, recitals. Regular habitués of cultural salons and other metropolitan pleasures will value an association which this decorative wall ceramics brings into the interior. It is full of class, calmness, harmony. It appears great both in a private apartment, as well as in a hotel, restaurant, office.



PIANO

ceramic Wall<sup>®</sup>  
manufaktura 1936





## MELODIA SUBTELNOŚCI

Rytmika, zaszeregowanie, porządek. A do tego koło jako kształt idealny. Panel dekoracyjny z tej kolekcji jest zdecydowany, konkretny i bardzo nowoczesny.

Wprowadza do wnętrza ład, styl i element zaskoczenia.

W kwadratowy format wtopione zostało koło, w którym zachwycająca gra wypukłości i wklęsłości. Zaglądając do każdego oczka, możemy ujrzeć odbicie siebie i świata w obróconym wydaniu. Dodając do tego dowolny kolor, otrzymujemy efekt, jaki robi ogromne wrażenie. Geometria kształtów zostaje zmiękczona obłóściami i wklęsłościami, na których igra sobie światło.

## KOLEKCJA ECHO

---



### MELODY OF SUBTLENESS

Eurhythmics, rating, order. And add a circle as an ideal shape to it. Decorative panel from this collection is firm, real and very modern.

It brings tidiness, style and an element of surprise into the interior.

A circle, in which a delightful play of convexities and concavities takes place, has been set in a square format. When peeping into each eyelet, you can see reflection of yourself and the surrounding upside down. Add any colour to it, and you get an effect that makes a great impression. A geometry of shapes gets softened by ovals and concavities, on which the light has its play.





*ceramic Wall*®  
manufaktura 1936



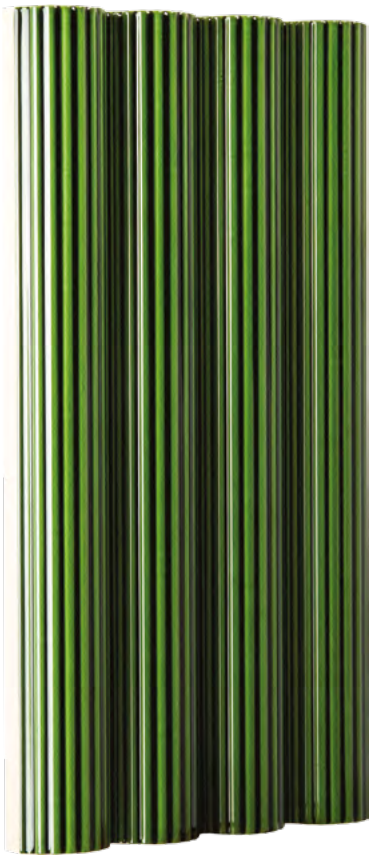

## WERTYKALIZM MARZEŃ

Nie pozwalajmy sobie na przyziemność i niskie loty myśli, porywajmy je go góry! Tak jak panele z tej kolekcji, które skłaniają, by sięgać wyżej, patrzeć na życie śmielej. Ich prostota skrywa głębię, nieoczywistość i wieloznaczeniowość. Wąskie kolumnenki uspokajają wnętrze, wprowadzają do niego ład i harmonię. Uporządkowanie przestrzeni i wyposażenie jej w konkret sprawia, że zyskuje ona zdecydowany charakter. Łatwiej tu podejmować decyzje, negocjować, planować. Panele nadają się idealnie do wyłożenia całej ściany w biurze, hotelu, restauracji. To bardzo miejski wzór, pasujący do dynamicznego miasta.

## KOLEKCJA SET

---

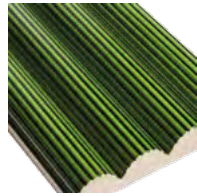

### VERTICALITY OF DREAMS

Never be prosaic with a limited mindset, but rather let your thoughts fly freely! It's like the panels from this collection which make you reach higher, live your life boldly. Their simplicity conceals a depth, non-obviousness and ambiguousness. Narrow columns make the interior calmer, bring order and harmony within. Putting the space in order and fitting it with concrete things makes it gain a strong character. Here, it's easier to make decisions, negotiate, plan. Panels are just perfect to line the whole wall in an office, hotel, restaurant. This is a very "urban" design, suiting a dynamic city.



SET

*ceramic Wall*®  
manufaktura 1936





## OLŚNIEWAJĄCE WYRAFINOWANIE

Kolekcja, która uwodzi kreatywnością i grą światła na lśniącej powierzchni. Wygląda przez to zawsze nieskazitelnie czysto i świeżo, zachwycając blaskiem wydobywającym piękno z łagodnej formy. Idealnie nadaje się do wnętrz, w których chcemy odpocząć i doświadczyć ukojenia zmysłów. W zależności od koloru, panel przywodzi inne skojarzenia, które zawsze jednak nawiązują do świata natury. Może to być oceaniczna bryza i fale kołysane wiatrem. Innym razem miękki piasek na plaży lub wilgotna od rosy łąka. A może wolisz czarne wulkaniczne skały Teneryfy lub Islandii? Dla wprawnego obserwatora może przyjść też na myśl Ayers Rock w Australii z jego czerwienią i pofałdowaną strukturą. A Ty, jakie masz skojarzenia?

## KOLEKCJA SURF



### BRILLIANT SOPHISTICATION

A collection which seduces with creativity and play of light on a shiny surface. Therefore, it always looks impeccably clean and fresh, delighting with a glare extracting beauty from a gentle form. It goes perfect with interiors where you wish to unwind and experience soothing of the senses. Depending on a colour, the panel brings other associations which always refer to the world of nature, though. This may be oceanic breeze and wind-rolled waves. On other occasion, soft sand on a beach or dew-drizzled meadow. Or perhaps you prefer black volcanic rocks of Tenerife or Iceland? A skilled observer may also think of Ayers Rock in Australia with its redness and undulating structure. And what are your associations?



*ceramic Wall*®  
manufaktura 1936



## STYL, KTÓRY ROBI WRAŻENIE

Kolekcja, która mistrzowsko opanowała sztukę zaskakiwania i wywoływania efektu wow! Na pierwszy rzut oka panele tworzą spokojny, powtarzalny wzór. Im dłużej się im przypatrujemy, tym więcej znaczeń wydobywa się na powierzchnię. Fakturowa drobnej kratki dodaje dynamizmu wnętrzu, przykuwa uwagę i sprawia, że panel wygląda niezwykle delikatnie. A przecież jest solidnej wagi i grubości! Kolekcja polecana jest do mniejszych pomieszczeń, w których łatwiej będzie docenić płytki relief i doświadczyć wrażenia przytulności, jakie wywołuje panel.

## KOLEKCJA EFFECT

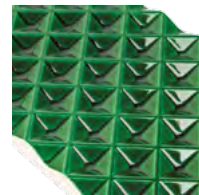

### STYLE WHICH IMPRESSES

A collection which perfectly mastered a trick to surprise and create a wow effect! At a first glance, panels form a calm, repeatable design. The longer you look at them, however, the more meanings are brought to the surface. A fine checked texture adds dynamism to the interior, draws attention and makes the panel look very delicate. And it's a piece of solid weight and thickness, though! The collection is recommended for smaller rooms where relief tiles will be easier to appreciate and experience an impression of cosiness which the panel produces.



*ceramic Wall*®  
manufaktura 1936



## WARIACJA NA ZNANY TEMAT

Niektóre wzory na dobre zagościły w naszych wnętrzach, tak jak to się stało ze słynnymi płytkami metro w kształcie cegiełek. Wykorzystywane są głównie w kuchni i łazience. Nasza propozycja to nieco inne podejście do klasyki, która wstępuje w stylowych ramach. Dzięki temu lubiany temat zostaje ten sam, a jednak w odświeżonej wersji, zaskakując zestawieniem poziomych i pionowych linii. Panele świetnie wyglądają w większych przestrzeniach, które w zależności od odległości od ściany, pozwalają inaczej doświadczać jej dekoracyjności.

## KOLEKCJA METRO

---

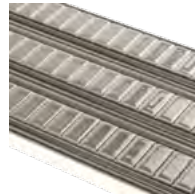

### TWIST ON THE FAMILIAR THEME

Some designs became well established in our interiors, the same way as it was in the case of the famous brick-shaped metro tiles. They are used mainly in kitchen and bathroom. Our proposal is a little bit different approach to the classics, which appears in stylish frames. With this, the liked theme remains the same, though in a refreshed version, surprising with a configuration of horizontal and vertical lines. Panels look great in larger spaces which, according to a distance from the wall, allow to experience its decorativeness differently.





*ceramic Wall*®  
manufaktura 1936



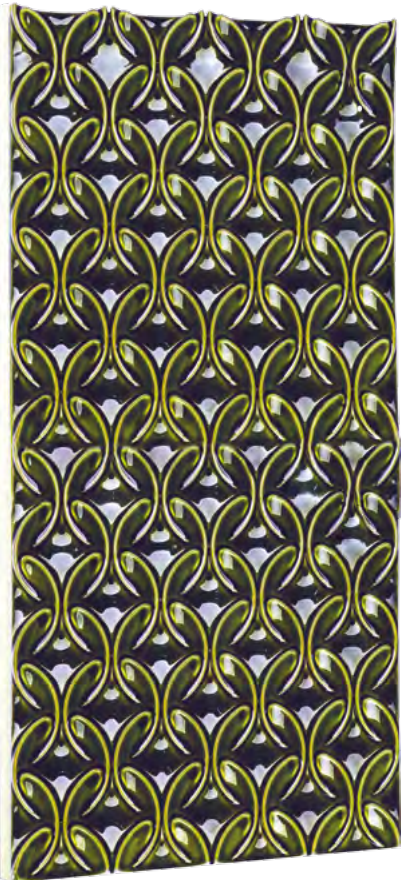

## DALEKOWSCHODNIE SZEPTY

Kultura Dalekiego Wschodu ciągle jest niewyczerpanym źródłem inspiracji dla współczesnych projektantów. Eklektyczne wnętrza uwielbiają cytaty zaczerpnięte z różnych kierunków. Nawet cała ściana wyłożona panelami z tej kolekcji nie będzie zbyt dosłowna w nowoczesnych mieszkaniach, hotelach, restauracjach. Będzie manifestacją naszego ukłonu w stronę doskonałości wzornictwa, jakie przez wieki dekorowało baśniowe domy i pałace Orientu. Nie ma tu mowy o prostocie, bo linie lubią się przeplatać, tworząc niezwykle ozdobne desenie. Decydując się na panele z tej kolekcji, warto dla kontrastu eksponować je na neutralnym tle. Zauważmy, jak ten dekoracyjny wzór, dzięki rytmowi i powtarzalności, wygląda harmonijnie i spokojnie. Wspaniale jest to, że możemy dziś korzystać z dziedzictwa nie tylko swojej kultury, ale i całego świata!

## KOLEKCJA ORIENT

---

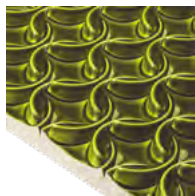

### FAR-EASTERN WHISPERS

The culture of the Far East is still an inexhaustible source of inspirations for the contemporary designers. Eclectic interiors adore citations taken from various directions. Even the entire wall covered with panels from this collection won't be too literal in modern apartments, hotels, restaurants. It will then manifest our bow towards excellence of the design which for centuries have decorated fairy-tale homes and palaces of the Orient. It has nothing to do with simplicity, as the lines like to interweave, creating extremely decorative patterns. When deciding to get panels from this collection, to have a contrast it's worth exposing them on a neutral background. Just notice, how this decorative design, with its rhythm and repeatability, looks harmoniously and calmly. It's splendid that nowadays you can use heritage of not only our culture, but cultures from all around the world!



ceramic Wall<sup>®</sup>  
manufaktura 1936



## NIGDY NIE UDAJE

Im więcej we wnętrzu dynamicznych zestawień, tym większy zyskuje temperament. Kontrast pomiędzy ostrymi krawędziami paneli, a zaokrągleniami na pozostałych elementach wyposażenia, daje elektryzujący efekt! Światło jest sprzymierzeńcem dekoracyjnej ceramiki ściennej, bo wydobywa jej atuty i strukturę. Promień słońca pojawia się i znika w zagłębieniach, wykonując swoisty taniec świetlny na każdym panelu. Nie tylko on wchodzi w interakcję z naturalnym materiałem, jakim jest ceramika. Ręka w górę, kto się oprze i nie dotknie powierzchni tak wyłożonej ściany. Doświadczenie czegoś nieoczywistego i rozbudzającego zmysły – gwarantowane.

## KOLEKCJA REBEL

---

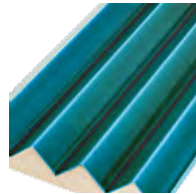

### NEVER PRETENDS

The more dynamic combinations in the interior, the more energy it gains. A contrast between sharp edges of the panels and roundings on the other furnishing elements, gives an electrifying effect! The light is an ally of decorative wall ceramics as it extracts its assets and structure. A sun ray appears and disappears in cavities, having some sort of a dance of light on each individual panel. It's not the only one that interacts with a natural material as the ceramics. Is there anyone who could resist not to touch the surface of the wall covered in such way? It's guaranteed that you'll experience something non-obvious, something that fires up the senses.



*ceramic Wall*®  
manufaktura 1936



## CHARAKTER UKRYTY W PROSTOCIE

Kolekcja jest genialna w swojej prostocie i uniwersalności. Wertykalne panele pionizują i optycznie podwyższają wnętrza, a w zależności od koloru – przywodzą inne skojarzenia. Raz mogą to być dachówki śródziemnomorskich miasteczek, innym razem fale łagodnie rozbijające się o brzeg lub piaski na wydmach. Zaokrąglenia wprowadzają do wnętrza przytulność, miękkość i harmonię. Panele są niezwykle charakterystycznym elementem wnętrza. Skupiają na sobie spojrzenia, dlatego reszta może pozostać bardziej neutralna i spokojniejsza.

## KOLEKCJA TIN

### CHARACTER HIDDEN IN SIMPLICITY

The collection is brilliant in its simplicity and universality. Vertical panels get the interior upright, so optically it appears higher, and according to colour – bring other associations. At one occasion, these may be roof tiles from Mediterranean towns, at the other, waves gently crashing on the shore or sands on dunes. Roundings bring cosiness, softness and harmony to the interior. Panels are very distinctive elements of the latter. They focus looks, therefore the rest can remain more neutral and calmer.

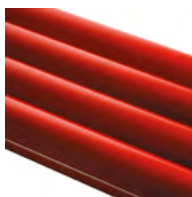

# ceramic Wall<sup>®</sup>

manufaktura 1936

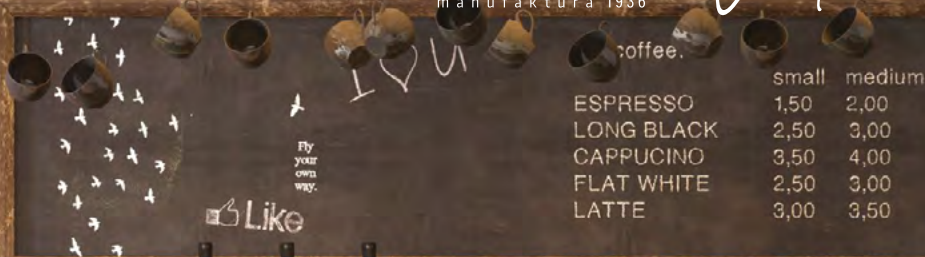

coffee.

	small	medium
ESPRESSO	1,50	2,00
LONG BLACK	2,50	3,00
CAPPUCINO	3,50	4,00
FLAT WHITE	2,50	3,00
LATTE	3,00	3,50

I ♥ U

Like

Fly your own way.



## UKOJENIE I RELAKS

Ta kolekcja udowadnia, że mniej może znaczyć więcej. Minimalizm we wnętrzach działa łagodząco, kojąc nerwy. Automatycznie mamy ochotę ściszyć głos i odpocząć. Amatorzy stylu zen aranżują przestrzeń wokół siebie na wzór tybetańskich świątyń, które swoją prostotą miały pomóc w medytacji mnichom. To tylko kierunek, do którego dokładamy nasze zachodnie spojrzenie na wnętrza. Idea jednak pozostaje ta sama: precyzyjnie dobieramy elementy naszego otoczenia, by pozostawić przestrzeń dla swobodnego przepływu myśli. Panele ceramiczne swoją formą fali, w cudowny sposób łagodzą w nas napięcia, wprowadzając harmonię do wnętrza. Ich rytm i powtarzalność wnoszą spokój i ukojenie.

## KOLEKCJA ZEN

---

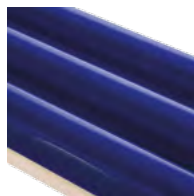

### SOLACE AND RELAX

This collection proves that less can mean more. Minimalism in interiors brings relief, soothing your nerves. Automatically, you wish to lower your voice and take a rest. Lovers of the zen style arrange a space around them similarly to Tibetan temples which, owing to their simplicity, were intended to help monks meditate. This is only a direction to which we add our Western look on interiors. The idea however remains the same: select element precisely to the surrounding to leave a space for a free transfer of thoughts. Ceramic panels, with their form of wave, miraculously relieve tensions in your body, while bringing harmony to the interior. Their rhythm and repeatability bring calmness and solace in.





ceramic Wall<sup>®</sup>  
manufaktura 1936



## SWINGUJĄCE WNETRZA

Kolekcja, niezłym ukochany kierunek muzyczny fanów na całym świecie, syntezuje różne wpływy, porywa nonszalancją i improwizacją. Charakterystyczny rytm paneli porządkuje wszystko w całość, która jednak nosi znamiona wariacji i żywotności. Nie daje się zaszufladkować, wymyka się przewidywalności. Kolekcja Jazz wprowadzi do wnętrza energię i wielkomięjski zgrzyt. Odmladzają przestrzeń, puszczaając do niej przysłowiowe oczko.

## KOLEKCJA JAZZ

---

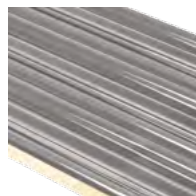

### SWINGING INTERIORS

A collection, quite as the music genre loved by so many fans all over the world, synthesizes different influences, carries away with nonchalance and improvisation. Characteristic rhythm of panels brings everything together, which however somehow represents variation and vitality. It cannot be pigeonholed, splits out from predictability. The Jazz collection will energy and big-city grate. They rejuvenate the space, by intriguing it.

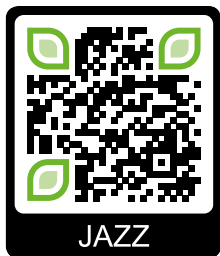

*ceramic Wall*®  
manufaktura 1936



## MNOGOŚĆ DOŚWIADCZEŃ

Kolekcja, której największą siłą jest prostota. Kształt prostokąta i rytm powtarzalnych paneli porządkują wnętrze, wprowadzając do niego ład i harmonię. Dodaliśmy jedynie ramki, co dało przyjemny efekt zatopienia i trójwymiarowości. Panele wyglądają niesamowicie w kontrastowym połączeniu z obłymi kształtami, które mogą pojawić się w formie lustra, wanny, zlewu, stolika, foteli itd. Takie wnętrza aż kipi od twórczego napięcia, zaskakując odwagą. A przecież ciągle mówimy o najprostszym z kształtów, najczęściej wykorzystywanym w architekturze – prostokącie. Nie możemy oprzeć się skojarzeniom z tabliczkami czekolady lub zestawem eleganckich bombonierek, czego wcale się nie wstydzimy!

## KOLEKCJA CITY

---

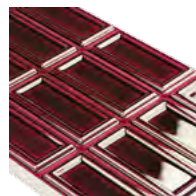

### MULTITUDE OF EXPERIENCES

A collection, the greatest strength of which is simplicity. A shape of rectangular and a rhythm of repeatable panels put the interior in order, by bringing tidiness and harmony there. We only added frames, which gave a pleasant effect of imbedding and three-dimensionality. The panels look amazing in a contrastive combination with oval shapes which can appear in a form of mirror, bathtub, sink, table, armchairs, etc. Such interior almost boils over with creative tension, while surprising with courage. But we're still talking about the simplest of shapes, being the most commonly used in architecture – the rectangle. It's hard to deny associations with chocolate bars or a set of elegant boxes of chocolates, which we're not ashamed of at all!



*ceramic Wall*®  
manufaktura 1936



## LABIRYNT ZNACZEŃ

Bez krzyżowania palców, szczerze przyznajemy: trudno nam oderwać oczy od tego panelu. Wydaje się skromny i pełen prostoty. Wyciszony wzór wygląda jak powiększona próbka materiału badanego pod mikroskopem, gdzie żywe komórki tworzą sobie tylko znany labirynt. Dekoracyjny aspekt panelu uwypukla się z każdym metrem, który zbliża nas do ściany wyłożonej tak niejednoznaczną ceramiką. Palce pragną wodzić po krętych ścieżkach i zagłębieniach struktury, a umysł szukając wyjścia z tej krzyżówki, doświadcza stanu lekkiej hipnozy i uspokojenia. Ten panel wciąga i uzależnia! Będzie idealny w miejscach, w który spędza się wiele czasu: kuchni, poczekalniach, dworcach, biurach, przychodniach, restauracjach z nowoczesną kuchnią czy awangardowych hotelach.

## KOLEKCJA CROSS

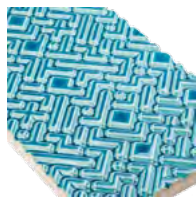

### LABYRINTH OF MEANINGS

Without crossing our fingers, we honestly admit: we find it hard to gaze away from this panel. It seems humble and full of simplicity. A hushed design looks like an enlarged sample of material examined under a microscope, where live cells form a labyrinth, known only to them. Decorative aspect of the panel is emphasised with every meter that gets you near to the wall covered with such ambiguous ceramics. Fingers wish to follow twisting paths and hollows of the structure, and the mind, while trying to get out of this maze, experiences a state of mild hypnosis and silence. This panel absorbs and addicts! It will be perfect in places, where you spend a great deal of time: kitchen, waiting-rooms, stations, offices, clinics, restaurants with modern kitchen, or avant-garde hotels.



*ceramic Wall*®  
manufaktura 1936



## JEJ WYSOKOŚĆ DELIKATNOŚĆ

Kolekcja pełna wdzięku i subtelności. Drobne pofałdowania tworzą żeberkową strukturę, która nic nie traci ze swojej lekkości. Panele pasują do wszelkiego typu wnętrz, stanowiąc ciekawe uzupełnienie aranżacji. Ich forma jest na tyle uniwersalna, że pozwala odnaleźć się w różnych nieoczywistych zastosowaniach. W zależności od stylu wnętrza, w jakim się znajdzie, dekor potrafi dopasowywać się do reszty, zamiast ją zdominować. Jest raczej przyjemnym partnerem, niż pierwszymi skrzypcami w orkiestrze. Pełen prostoty, nie lubi się na rzucać. I za to właśnie go uwielbiamy!

## KOLEKCJA CLASSY CHIC



### HER MAJESTY DELICACY

A collection full of grace and subtleness. Slight undulations form a ribbed structure which loses nothing of its lightness. The panels suit any interior type, being an interesting supplement to the arrangement. Their form is so much universal that it allows to fit many different non-obvious uses. Depending on the style of interior, in which it's provided, the décor is able to adjust to the rest without dominating it. It's a nice partner rather than one who plays first fiddle. Full of simplicity, likes no forcing itself upon. And for that reason, we love it!





*ceramic Wall*®  
manufaktura 1936





## POCHWAŁA INDYWIDUALIZMU

Moda na industrialne wnętrza nie mogła ominąć naszych paneli. Stylizacja na stalowe blachy z widocznymi nitami dodaje wizualnej surowości i autentyczności. Na myśl słuszenie przychodzą skojarzenia ze stoczną, hutą, magazynem. Nie ma tu mowy o subtelności i delikatności. Panel to zawodnik wagi ciężkiej, pełniący zawodowo swoje zadanie. Każda powierzchnia, którą pokryje, przyciąga uwagę i wzbudza respekt. Zgaszony kolor i wielkość płyt idealnie wpisują się w postfabryczny język. Kolekcja Loft najlepiej prezentuje się w wysokich i otwartych przestrzeniach. Decydując się na loftowy panel, warto zachować konsekwencję i dobrać do niego inne elementy wnętrza w industrialnym stylu. Mamy ogromne pole do popisu!

## KOLEKCJA LOFT

---

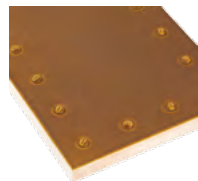

### PRAISE OF INDIVIDUALISM

A fashion for industrial interiors couldn't pass by our panels. Stylization as steel sheets with visible rivets adds visual austerity and authenticity. Associations with shipyard, smelting works, warehouse justly come to your mind. This has nothing to do with subtleness and delicacy. The panel is a heavy-weight puncher doing their job professionally. Any surface it covers, draws attention and inspires respect. Dimmed colour and size of boards perfectly fit in the post-industrial ambience. Loft collection looks best in high and open spaces. When picking the loft panel, it's worth keeping consistency and selecting some other industrial-style interior elements to match it. You have a great occasion to show off!

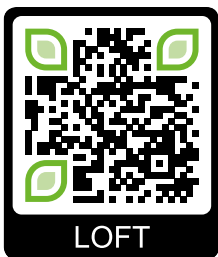

ceramic Wall<sup>®</sup>  
manufaktura 1936





## POBUDZENIE ZMYŚLÓW

Kto raz odwiedził Maroko, ten wie, że nie da się zapomnieć jego najciekawszego miasta – Marrakeszu. To swoisty mikrokosmos przenoszący w przeszłość, wprawiający w osłupienie bogactwem wrażeń, jakie oferuje. Misterny wzór paneli ceramicznych jest jak pocztówka z podróży, wprowadzająca do codzienności szczyptę magii, tajemnicy i luksusu. Ceramika błyszczy się i lśni zapominając, co to skromność. Panele najokazalej prezentują się na całej ścianie, co w pełni prezentuje ich wyrafinowanie. Wykonane są ręcznie, przez co wzór nigdy nie wygląda monotonicznie – pozostaje żywy i pełen niespodzianek!

## KOLEKCJA MARRAKESH

---



### AWAKENING OF SENSES

Those who had a chance to visit Morocco once, know that you cannot forget its most interesting city of Marrakesh. This is a kind of a microcosm taking you back to the past, stupefying with an abundance of impressions which it offers. Subtle design of ceramic panels is like a postcard, bringing a bit of magic, mystery and luxury to your everyday life. Ceramics shines and glitters making all forget about modesty. Panels look the most magnificently on a whole wall, which shows their sophistication to the fullest. They are hand-made which makes the design never look monotonous – it remains lively and full of surprises!



*ceramic Wall*®  
manufaktura 1936





## GEOMETRIA FANTAZJI

Prostota geometrii i jej dynamizm pobudza do działania. Idealnie, by w takim wnętrzu rozpocząć dzień! Kolekcja paneli w kształcie rombu zachwyca odwagą łączenia figury geometrycznej z nietuzinkowym kolorem. Wklęsła forma pojedynczej ceramiki pięknie załamuje i odbija światło, co daje różnorodne efekty w zależności od kąta patrzenia. Znikają ograniczenia, wyswobadza się wyobraźnia: jakie jeszcze konfiguracje można utworzyć z tych stylowych paneli? Są jak zaproszenie do kreacji w zgodzie ze swoją wizją. Sen o rombie oznacza, że w najbliższym czasie nie powinno nam niczego zabraknąć. Niech więc Twoje sny mają nabiorą kształtu rombów!

## KOLEKCJA ORIGAMI

---



### GEOMETRY OF FANTASY

A simplicity of geometry and its dynamism stimulates action. What a perfect way to start a day in such interior! Collection of rhombus-shaped panels delights with a boldness to combine a geometric shape with uncommon colour. Concave form of a single ceramics item refracts and reflects the light beautifully, which produces diverse effects according to an angle of view. Limitations disappear, imagination is set free: what other configurations can be created using such stylish panels? They are a kind of an invitation to creation in line with your own vision. A dream about rhombus means that in the near future nothing should be missing. Let your dreams take the shape of rhombus!



ORIGAMI

ceramic Wall<sup>®</sup>  
manufakтура 1936



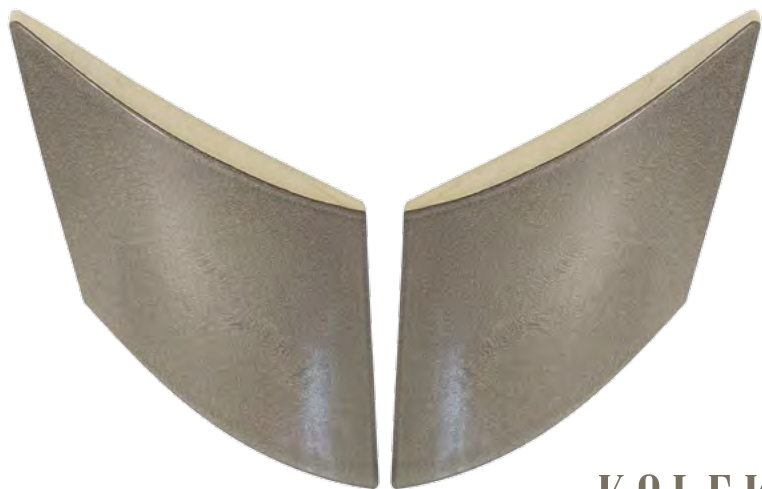

## ODWAGA USKRZYDŁA

Kolekcja tak zaskakująca, jak wyrafinowana i pełna elegancji. Nieoczywisty wzór, przywodzący skojarzenie ze skrzydłami rozpiętymi do lotu, wnosi do wnętrza dynamizm i energię. Panel wygląda jak ożywiony wewnętrzną siłą, dodając aranżacji polotu. Żegnaj monotonio! Odważne zestawienie kontrastujących kolorów pozwala dodatkowo wzmocnić efekt, przez co ściana staje się decydującym elementem przestrzeni, nadającym ton reszcie. Zaokrąglenia płytek sprawiają, że przestrzeń zyskuje na miękkości i przytulności.

# KOLEKCJA WINGS

---



## BRAVERY GIVES WINGS

The collection as equally as surprising as refined and full of elegance. A non-obvious design, bringing association with wings spread to fly, delivers dynamism and energy into the interior. The panel looks like animated by the internal strength, enriching the arrangement with imaginativeness. Farewell monotony! Bold combination of contrasting colours allows to additionally leverage the effect which makes the wall become a decisive element of the space, setting the tone to the rest. With roundings of panels the space gains on softness and cosiness.





*ceramic Wall*®  
manufaktura 1936



## Kolory podstawowe



ARKTYCZNA BIEL / ARCTIC WHITE | No.01



KREMOWY / CREAMY | No.02



MORELA / APRICOT | No.03



ECRU | No.05



BŁĘKIT POŁUDNIA / NOON BLUE | No.06



CZERN FORTEPIANOWA / PIANO BLACK | No.07



SZARY KLASYCZNY / CLASSIC GREY | No.08

## Kolory dopłata 10%



BEŻ / BEIGE | No.21



VANILIA | No.22



PERŁA | No.23



RÓŻ WENECKI | No.29



SAHARA | No.32



SIENA | No.33



FRAPPE | No.104



LAWENDA / LAVENDER | No.26



SZARY / GREY | No.35



GRAFIT | No.72



VOLCANO BLACK | No.107



PRALINES | No.106



KHAKI | No.11



REFLECTION | No.103



OLIVE GROVE | No.105



CAPPUCINO | No.24



AQVA | No.102

## Kolory dopłata 20%



MINT ICE | No.201



HARMONY | No.202



KOBALT / COBALT | No.25



MIDNIGHT BLUE | No.207



DOLCE VITA | No.205



ORCHID | No.204



MALINOWY / RASPBERRY | No.74



WRZOSOWY / HEATH | No.31



SŁONECZNIKOWY / SUNFLOWER | No.30



LNIANY / LINEN | No.34



MODERN LOFT | No.206



BRĄZ / BROWN | No.04

## Kolory dopłata 30%



BEŻ CRACLE / CRACLE BEIGE | No.51

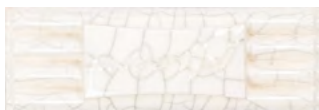

POPIELATY CRACLE | No.53



SEA SHELL | No.301



OYSTER | No.302



LAZUROWY / AZURE | No.27



LEGEND | No.303



ZIELEŃ BUTELKOWA / BOTTLE GREEN | No.55



OLIWKA / OLIVE | No.52



MIODOWY / HONEY | No.28

## Kolory dopłata 40%



CZERWIŃ ZACHODU / SUNSET RED | No.71



KARMAZYNOWA CZERWIŃ /  
CRIMSON RED | No.73



ORANGE | No.76



MARINA BLUE | No.401



METALICZNY BRĄZ / METALLIC BROWN | No.75



MINERAL | No.402

## Indywidualny kolor / Custom colour – 60%



INDYWIDUALNY KOLOR / CUSTOM COLOUR

## Zdobione / Decorated with – 150%



ZŁOTEM / GOLD | No.101

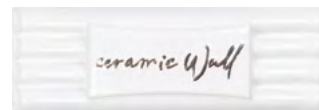

PLATYNĄ / PLATINUM | No.102



## KOLEKCJA ECHO



Format podstawowy / Basic format	
Symbol:	Ec30.01
Wymiary:	300 x 300 x 54 mm
Materiał:	Ceramika
Waga:	3,08 kg
Powierzchnia:	0,09 m <sup>2</sup>

## KOLEKCJA ECHO REV



Format podstawowy / Basic format	
Symbol:	Ec30.02
Wymiary:	300 x 300 x 54 mm
Materiał:	Ceramika
Waga:	3,08 kg
Powierzchnia:	0,09 m <sup>2</sup>

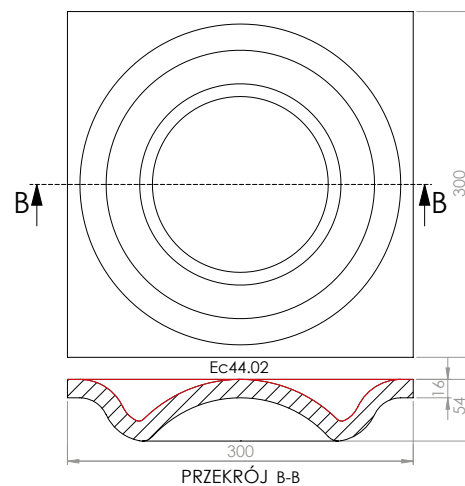
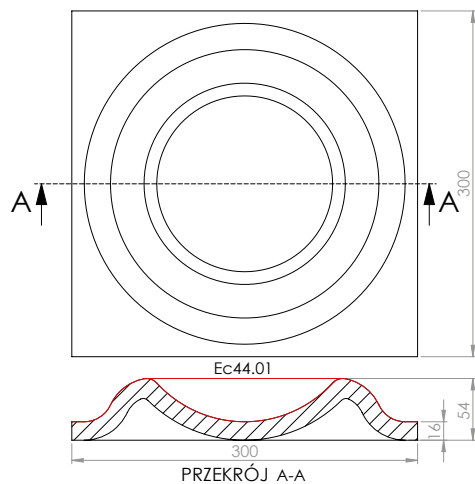

*ceramic Wall*®  
manufaktura 1936



KOLEKCJA ECHO REV

## KOLEKCJA BOOMPY



Format podstawowy / Basic format	
Symbol:	Bo66.01
Wymiary:	660 x 220 x 22 mm
Materiał:	Ceramika
Waga:	4,38 kg
Powierzchnia:	0,145 m <sup>2</sup>

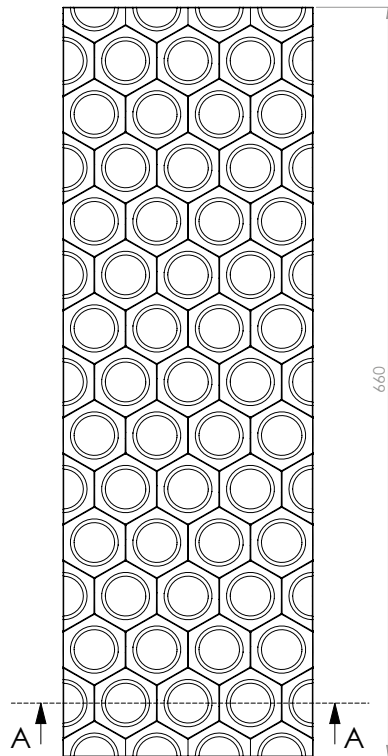

Bo66.01



PRZEKRÓJ A-A

## KOLEKCJA PIANO



Format podstawowy / Basic format	
Symbol:	Pi11.10
Wymiary:	440 x 110 x 35 mm
Materiał:	Ceramika
Waga:	1,57 kg
Powierzchnia:	0,048 m <sup>2</sup>

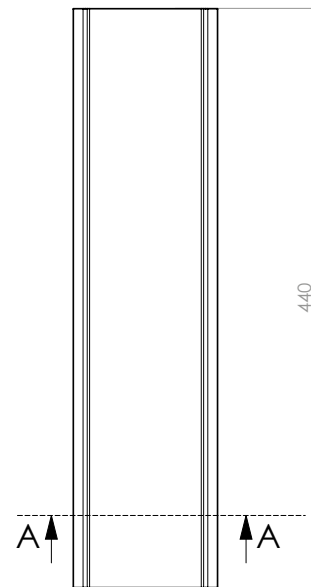

Pi44.01



PRZEKRÓJ A-A



## KOLEKCJA SET

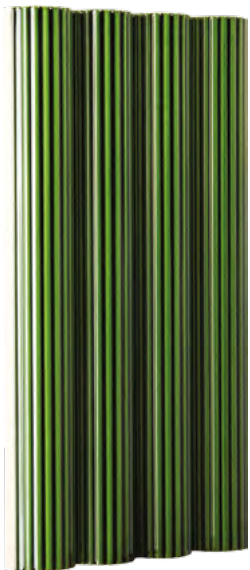

Format podstawowy / Basic format	
Symbol:	St44.01
Wymiary:	440 x 220 x 37 mm
Materiał:	Ceramika
Waga:	4,10 kg
Powierzchnia:	0,097 m <sup>2</sup>

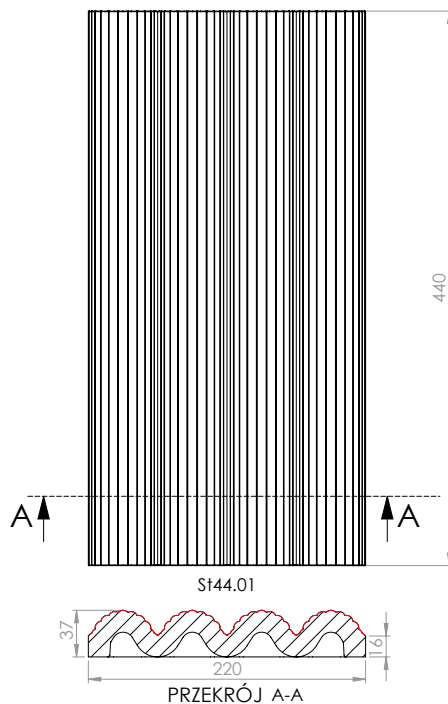

## KOLEKCJA SURF



Format podstawowy / Basic format	
Symbol:	Su44.01
Wymiary:	440 x 220 x 32 mm
Materiał:	Ceramika
Waga:	3,34 kg
Powierzchnia:	0,097 m <sup>2</sup>

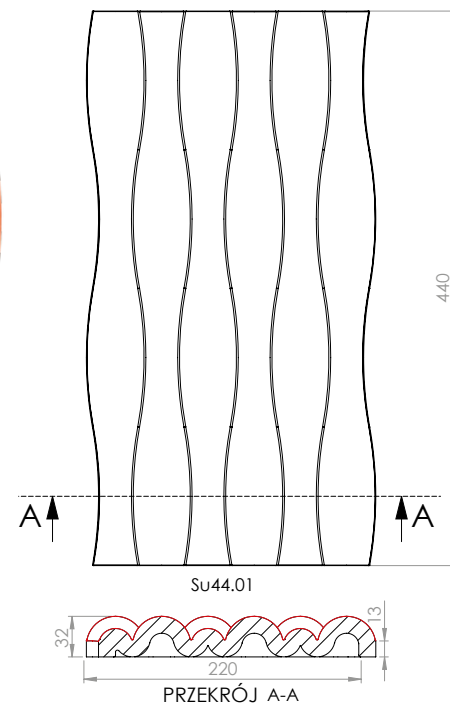

## KOLEKCJA EFFECT

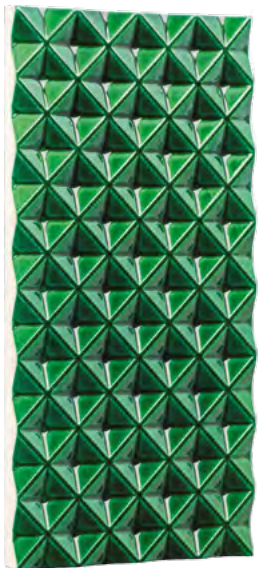

Format podstawowy / Basic format	
Symbol:	Ef44.01
Wymiary:	440 x 220 x 22 mm
Materiał:	Ceramika
Waga:	3,33 kg
Powierzchnia:	0.097 m <sup>2</sup>

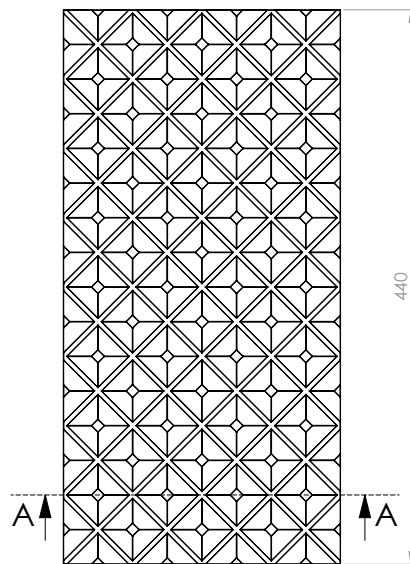

Ef44.01



## KOLEKCJA METRO



Format podstawowy / Basic format	
Symbol:	Me44.01
Wymiary:	440 x 220 x 28 mm
Materiał:	Ceramika
Waga:	3,52 kg
Powierzchnia:	0.097 m <sup>2</sup>

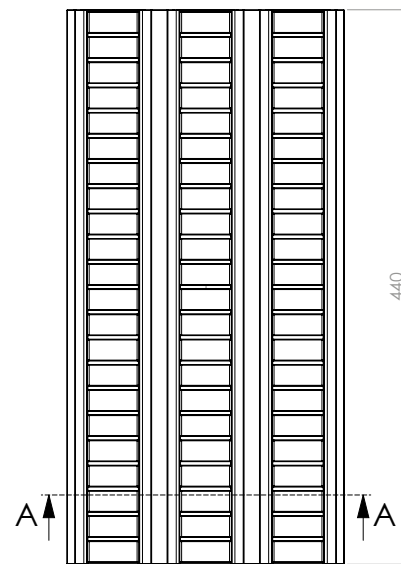

Me44.01



## KOLEKCJA ORIENT



Format podstawowy / Basic format	
Symbol:	Ot44.01
Wymiary:	440 x 220 x 27 mm
Materiał:	Ceramika
Waga:	3,22 kg
Powierzchnia:	0.097 m <sup>2</sup>

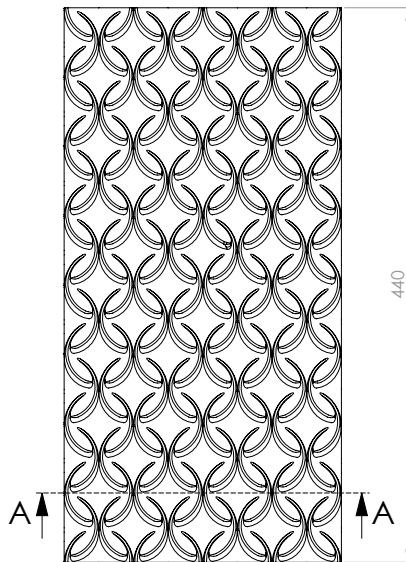

Ot44.01



## KOLEKCJA REBEL

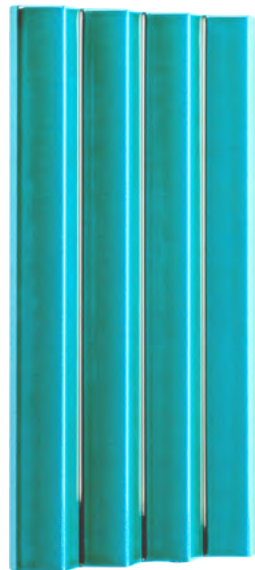

Format podstawowy / Basic format	
Symbol:	Re44.01
Wymiary:	440 x 220 x 40 mm
Materiał:	Ceramika
Waga:	3,32 kg
Powierzchnia:	0.097 m <sup>2</sup>

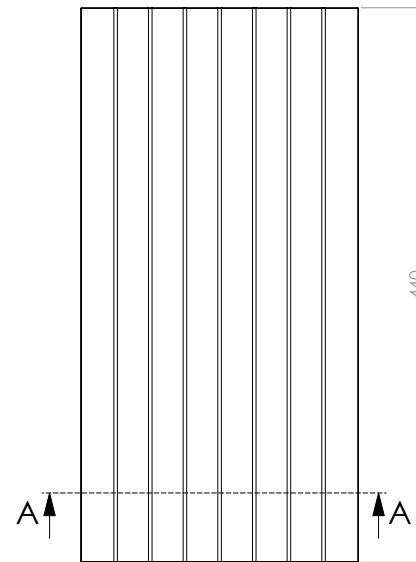

Re44.01



## KOLEKCJA TIN



Format podstawowy / Basic format	
Symbol:	Ti44.01
Wymiary:	440 x 220 x 37 mm
Materiał:	Ceramika
Waga:	4,19 kg
Powierzchnia:	0,097 m <sup>2</sup>

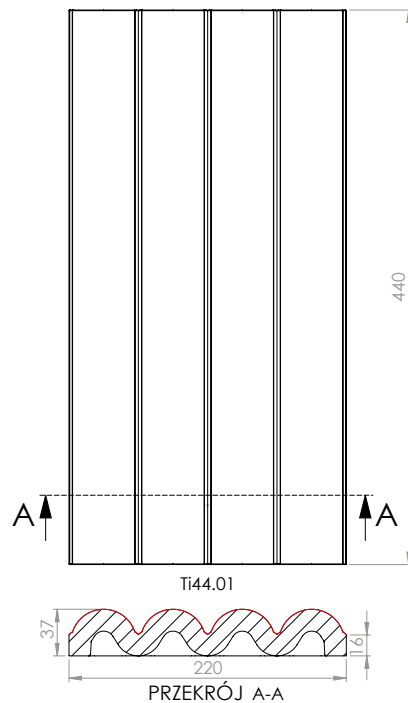

## KOLEKCJA ZEN

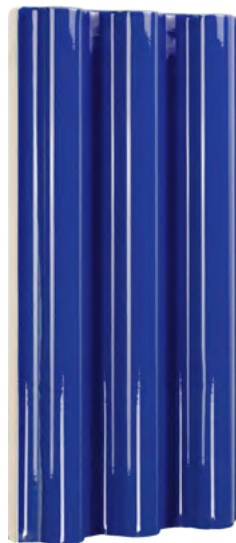

Format podstawowy / Basic format	
Symbol:	Ze44.01
Wymiary:	440 x 220 x 44 mm
Materiał:	Ceramika
Waga:	4,30 kg
Powierzchnia:	0,097 m <sup>2</sup>

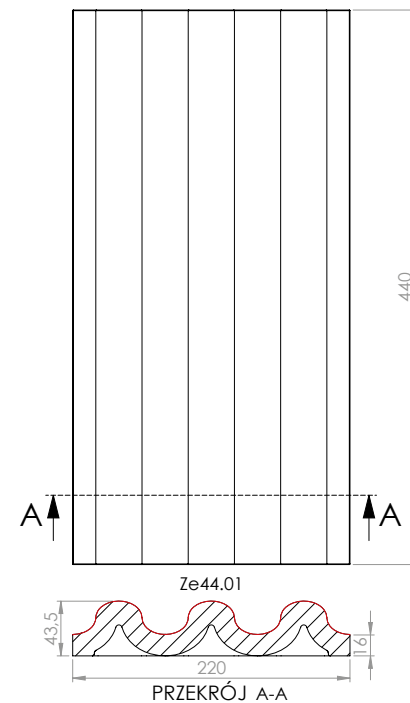

## KOLEKCJA JAZZ

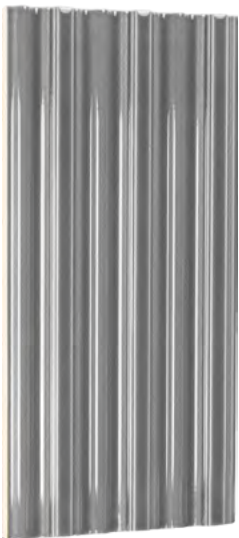

Format podstawowy / Basic format	
Symbol:	Ja44.01
Wymiary:	440 x 220 x 34 mm
Materiał:	Ceramika
Waga:	3,61 kg
Powierzchnia:	0,097 m <sup>2</sup>

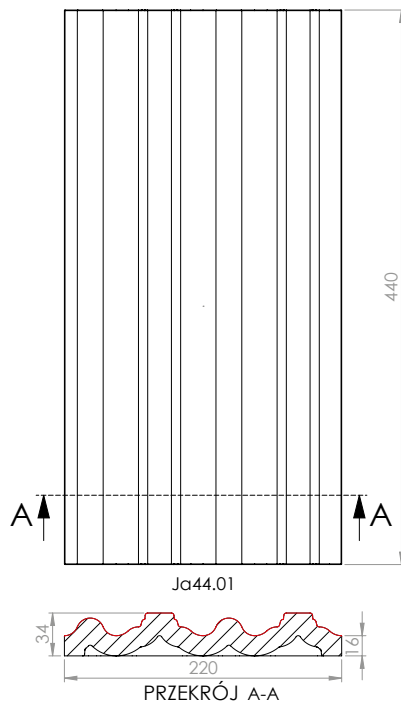

## KOLEKCJA CITY



Format podstawowy / Basic format	
Symbol:	Ci44.01
Wymiary:	440 x 220 x 20 mm
Materiał:	Ceramika
Waga:	2,71 kg
Powierzchnia:	0,097 m <sup>2</sup>

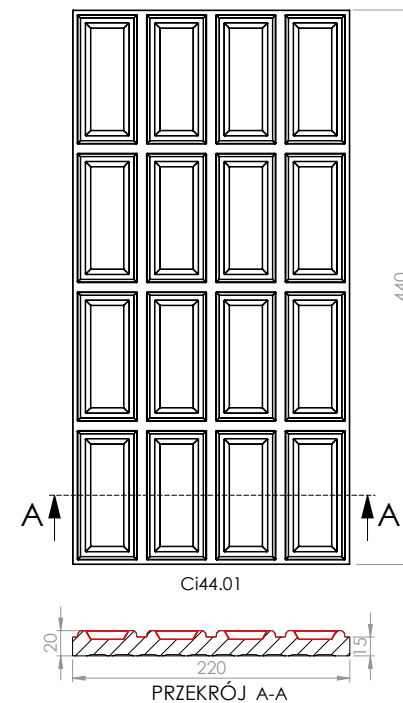

## KOLEKCJA CROSS



Format podstawowy / Basic format	
Symbol:	Cr44.01
Wymiary:	440 x 220 x 18 mm
Materiał:	Ceramika
Waga:	2,76 kg
Powierzchnia:	0.097 m <sup>2</sup>

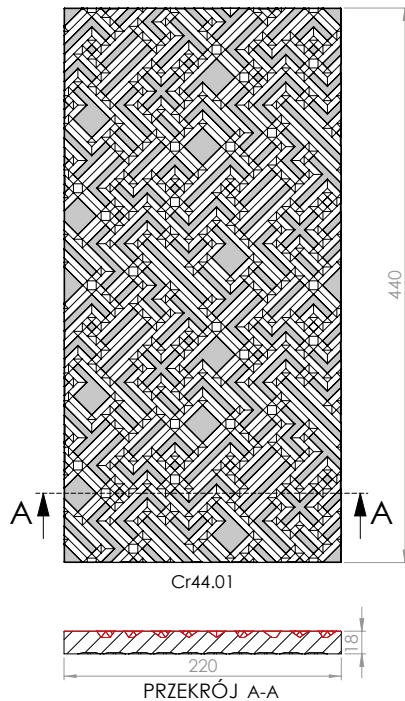

## KOLEKCJA CLASSY CHIC



Format podstawowy / Basic format	
Symbol:	Cc44.01
Wymiary:	440 x 220 x 20 mm
Materiał:	Ceramika
Waga:	2,88 kg
Powierzchnia:	0.097 m <sup>2</sup>

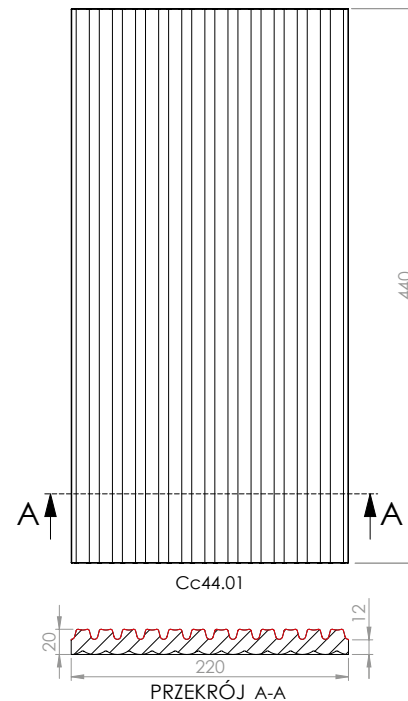

# KOLEKCJA LOFT



Format podstawowy / Basic format	
Symbol:	Lo44.01
Wymiary:	440 x 220 x 25 mm
Materiał:	Ceramika
Waga:	3.47 kg
Powierzchnia:	0.097 m <sup>2</sup>

Element dodatkowy	
Symbol:	Lo44.02
Wymiary:	440 x 110 x 25 mm
Materiał:	Ceramika
Waga:	1.74 kg
Powierzchnia:	0.048 m <sup>2</sup>

Element dodatkowy	
Symbol:	Lo44.03
Wymiary:	440 x 440 x 25 mm
Materiał:	Ceramika
Waga:	6.92 kg
Powierzchnia:	0.194 m <sup>2</sup>

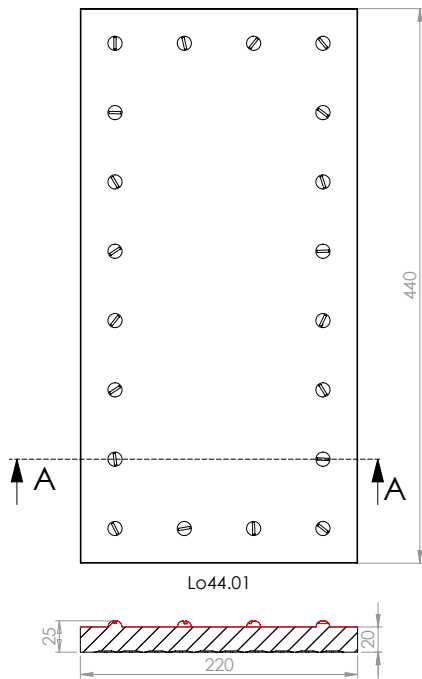

Lo44.01

PRZEKRÓJ A-A

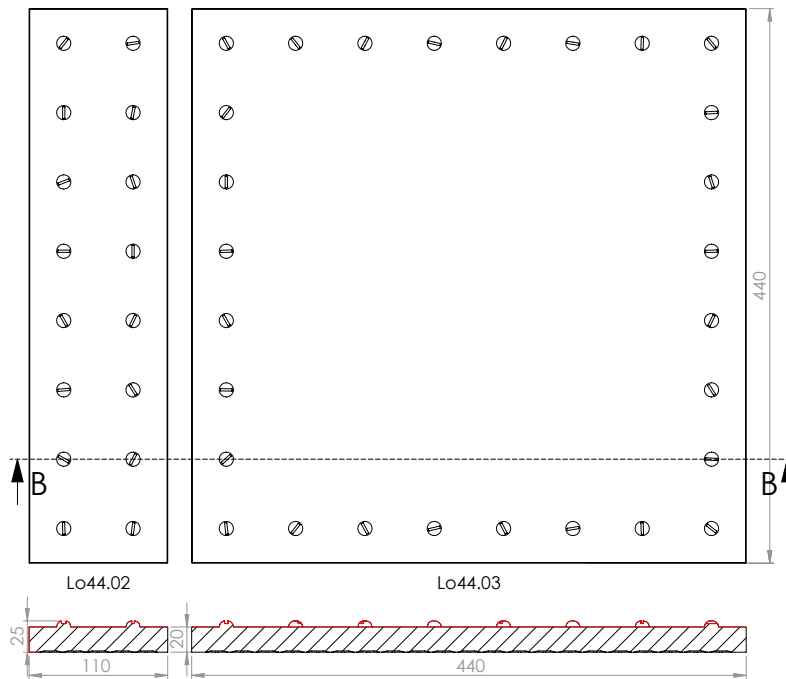

Lo44.02

Lo44.03

PRZEKRÓJ B-B

# KOLEKCJA LOFT

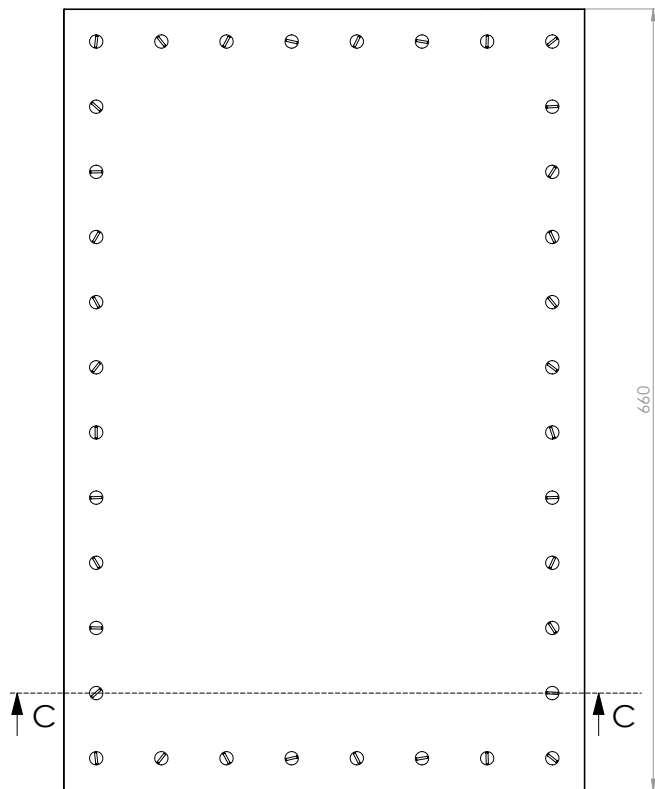

Element dodatkowy	
Symbol:	Lo66.01
Wymiary:	660 x 220 x 25 mm
Materiał:	Ceramika
Waga:	1.74 kg
Powierzchnia:	0.29 m <sup>2</sup>

Element dodatkowy	
Symbol:	Lo22.01
Wymiary:	220 x 220 x 25 mm
Materiał:	Ceramika
Waga:	1.74 kg
Powierzchnia:	0.048 m <sup>2</sup>

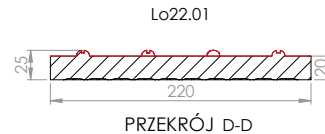
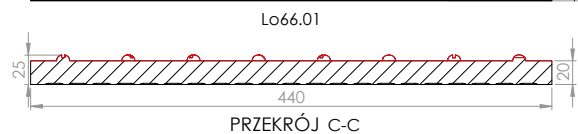
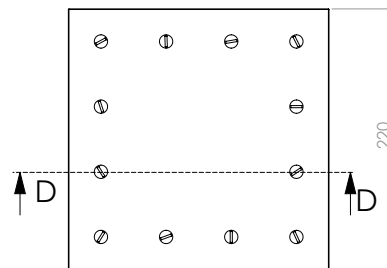



## KOLEKCJA MARRAKESH



Format podstawowy / Basic format	
Symbol:	Ma40.01
Wymiary:	400 x 400 x 20 mm
Materiał:	Ceramika
Waga:	4,36 kg
Powierzchnia:	0,16 m <sup>2</sup>

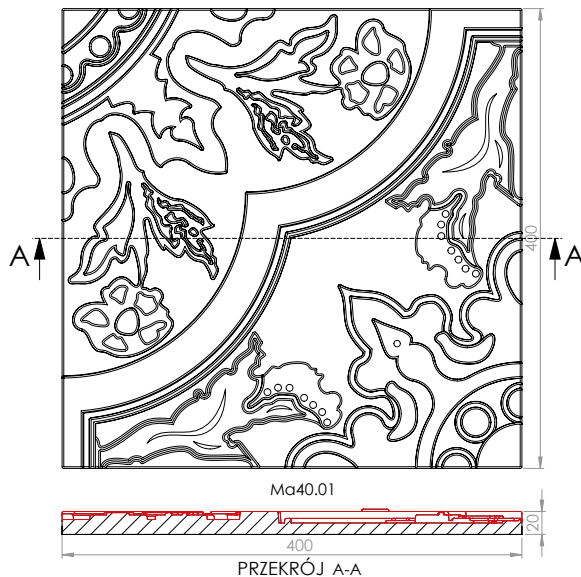

## Jeden panel dwa układy

Jeden element w symetrycznym odbiciu wystarczy do stworzenia dwóch układów i niepowtarzalnej stylizacji wnętrza. Panele dostosowują się do otoczenia błyszcząc się i mieniając. W zależności od sposobu padania światła powstaje nowe doświadczenie przestrzenne. Chcesz oglądać zmieniającą się ścianę, dotykać jej i cieszyć się pokazem refleksów?

## One panel, two arrangements

One element in a symmetric reflection is enough to create two arrangements and a unique interior design. Panels adjust to the surroundings by shining and glittering. Depending on how the light incides, a new spatial experience is created. Do you wish to watch a changing wall, touch it and enjoy a show of reflections?



# KOLEKCJA ORIGAMI



Format podstawowy / Basic format	
Symbol:	Or44.01
Wymiary:	440 x 254 x 26 mm
Material:	Ceramika
Waga:	1,61 kg
Powierzchnia:	0,056 m <sup>2</sup>

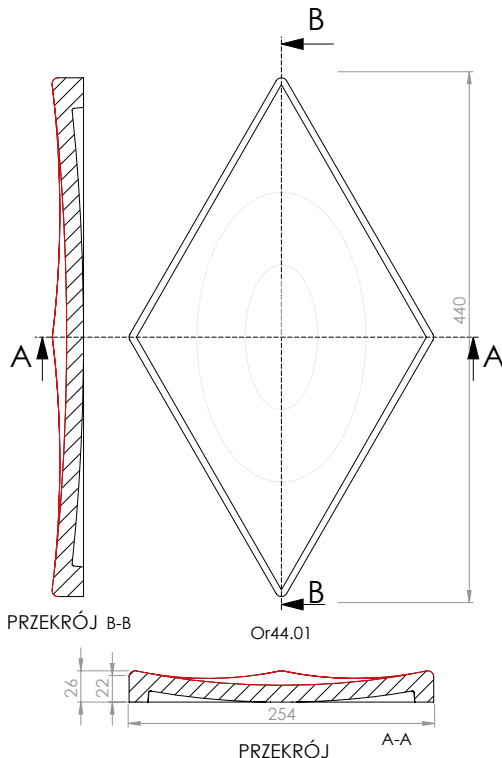

## Jeden panel, wiele możliwości

Odpowiednia budowa dekoru pozwala tworzyć całe szeregi różnych konfiguracji. Progresywny geometrycznych kształt z wklęsłą powierzchnią oddaje wiele ciekawych odbić światła, które tworzą nową scenę w zależności od kąta patrzenia.

## One panel, many possibilities

Adequate construction of décor allows to create complete series of various configurations. Progressive geometric shape with concave surface produces many interesting reflections of the light which create a new scene according to an angle of view.

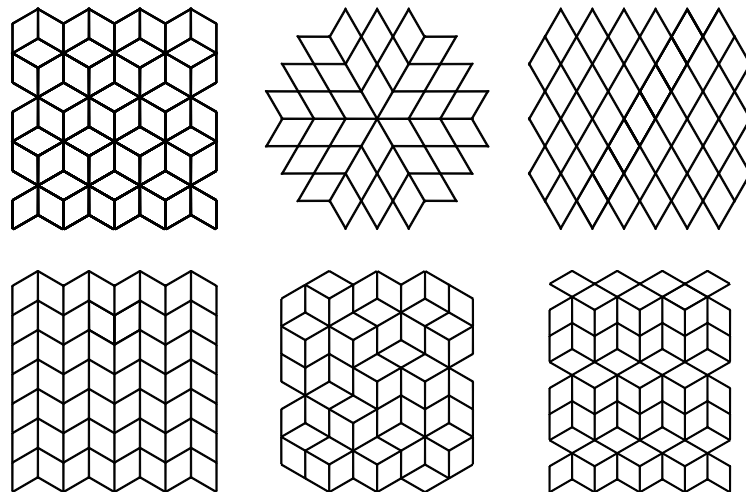

# KOLEKCJA WINGS

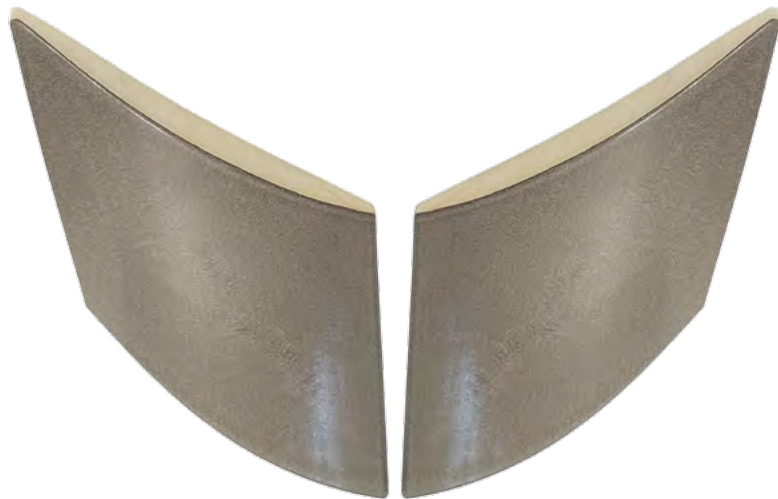

Format podstawowy Lewy / Basic format Left	
Symbol:	Wi44.01 L
Wymiary:	440 x 254 x 35 mm
Materiał:	Ceramika
Waga:	1.64 kg
Powierzchnia:	0,056 m <sup>2</sup>

Format podstawowy Prawy / Basic format Right	
Symbol:	Wi44.01 P
Wymiary:	440 x 254 x 35 mm
Materiał:	Ceramika
Waga:	1.64 kg
Powierzchnia:	0,056 m <sup>2</sup>

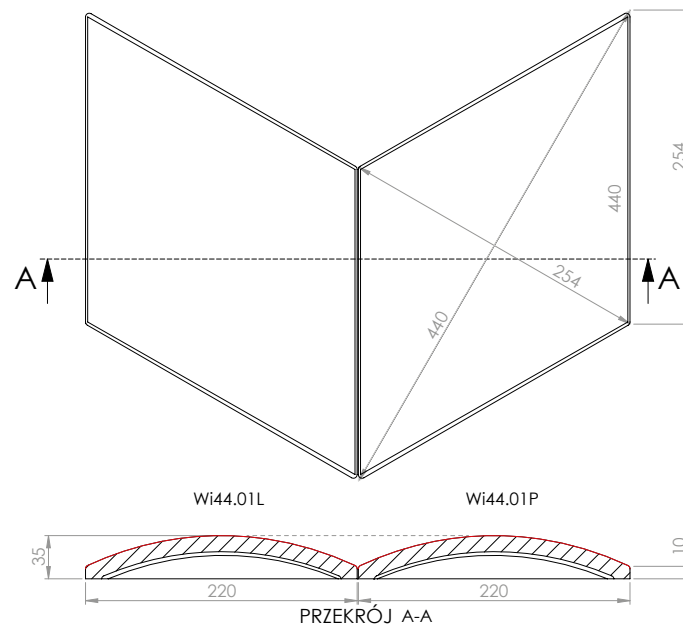

Tolerancja w wymiarach kafli max +/- 0,5%.

*ceramic Wall*®  
manufaktura 1936



<b>PIANO Narożnik / Corner</b>	
Symbol:	Pi44.10
Wymiary:	440 x 100 x 100 mm
Materiał:	Ceramika
Waga:	2,49 kg
Powierzchnia:	0,088 m <sup>2</sup>

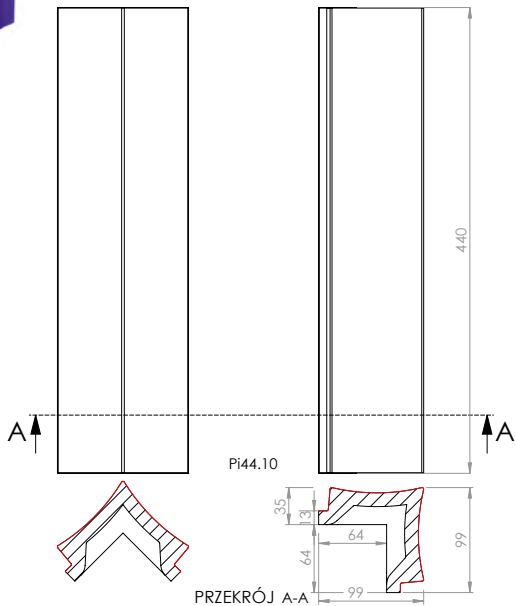

<b>BOOMPY Narożnik / Corner</b>	
Symbol:	Bo66.10
Wymiary:	660 x 55 x 55 mm
Materiał:	Ceramika
Waga:	1,81 kg
Powierzchnia:	0,073 m <sup>2</sup>

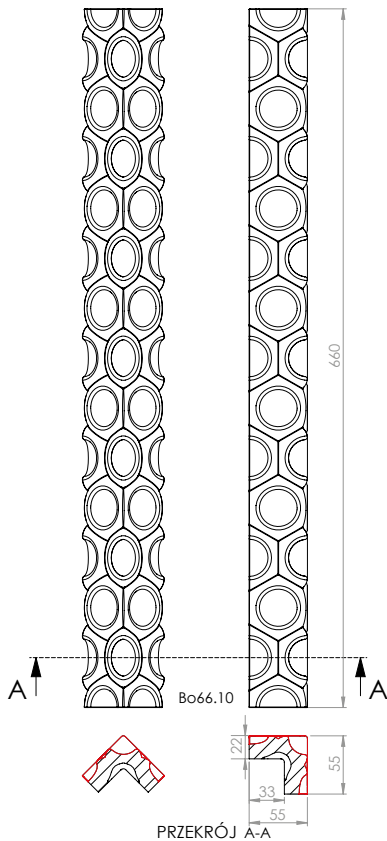

<b>SET Narożnik / Corner</b>	
Symbol:	St44.10
Wymiary:	440 x 55 x 55 mm
Materiał:	Ceramika
Waga:	1,31 kg
Powierzchnia:	0,048 m <sup>2</sup>

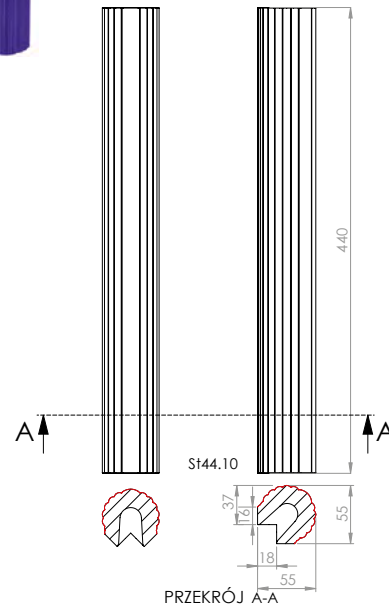



SURF Naróżnik / Corner	
Symbol:	Su44.10
Wymiary:	440 x 46 x 46 mm
Materiał:	Ceramika
Waga:	0,77 kg
Powierzchnia:	0,04 m <sup>2</sup>



EFFECT Naróżnik / Corner	
Symbol:	Ef44.10
Wymiary:	440 x 55 x 55 mm
Materiał:	Ceramika
Waga:	1,32 kg
Powierzchnia:	0,048 m <sup>2</sup>



METRO Naróżnik / Corner	
Symbol:	Me44.10
Wymiary:	440 x 51 x 51 mm
Materiał:	Ceramika
Waga:	1,05 kg
Powierzchnia:	0,045 m <sup>2</sup>

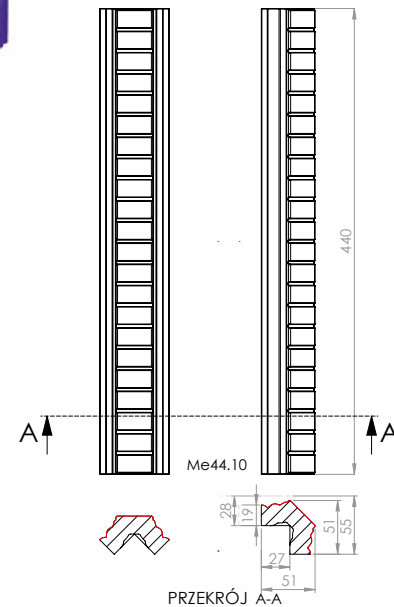
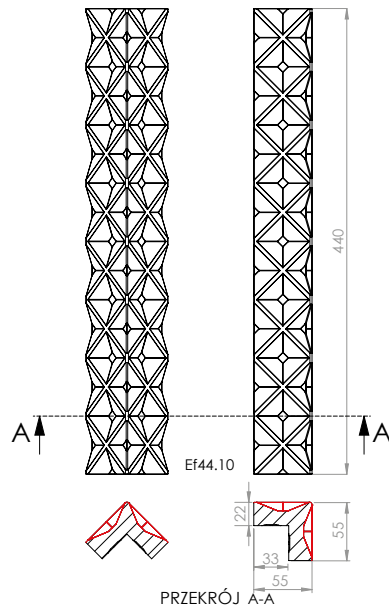
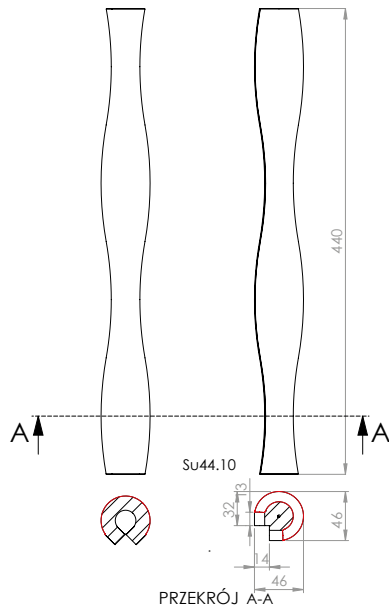



<b>ORIENT Narożnik / Corner</b>	
Symbol:	Ot44.10
Wymiary:	440 x 64 x 64 mm
Materiał:	Ceramika
Waga:	1,39 kg
Powierzchnia:	0,056 m <sup>2</sup>

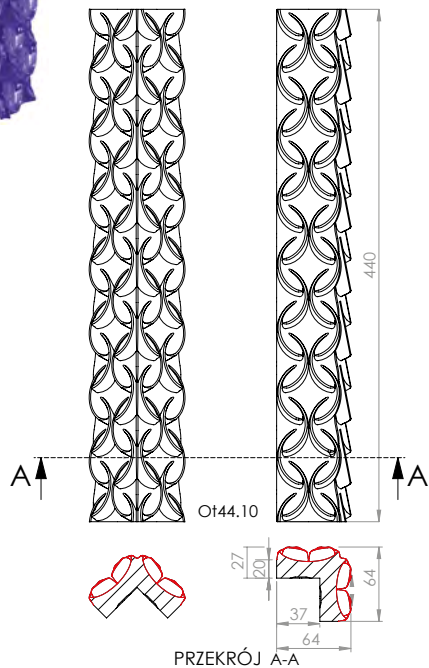

<b>REBEL Narożnik / Corner</b>	
Symbol:	Re44.10
Wymiary:	440 x 42 x 42 mm
Materiał:	Ceramika
Waga:	0,70 kg
Powierzchnia:	0,037 m <sup>2</sup>

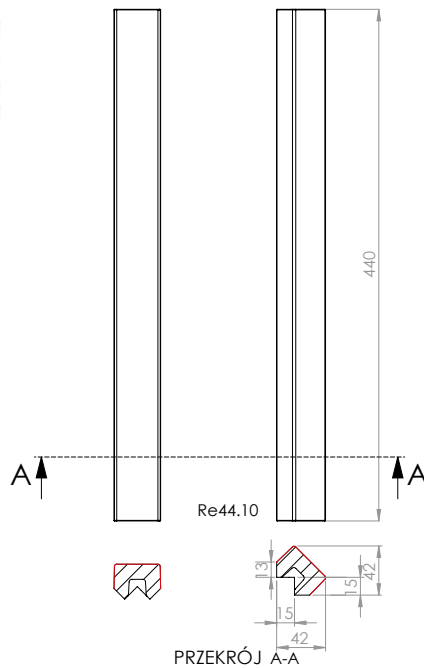

<b>TIN Narożnik / Corner</b>	
Symbol:	Ti44.10
Wymiary:	440 x 55 x 55 mm
Materiał:	Ceramika
Waga:	1,35 kg
Powierzchnia:	0,048 m <sup>2</sup>

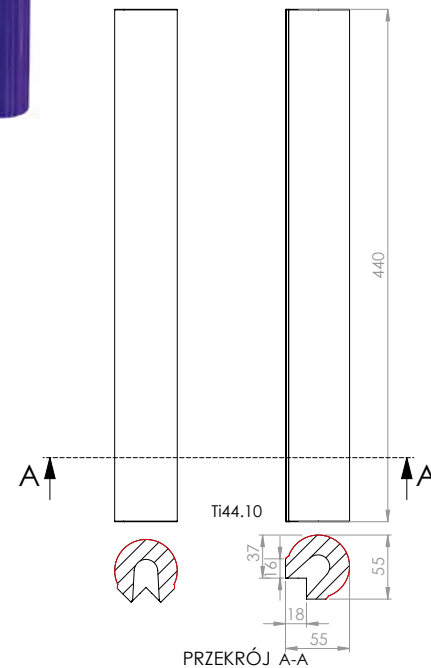



ZEN Narożnik / Corner	
Symbol:	Ze44.10
Wymiary:	440 x 55 x 55 mm
Materiał:	Ceramika
Waga:	1,33 kg
Powierzchnia:	0,048 m <sup>2</sup>



JAZZ Narożnik / Corner	
Symbol:	Ja44.10
Wymiary:	440 x 55 x 55 mm
Materiał:	Ceramika
Waga:	1,23 kg
Powierzchnia:	0,048 m <sup>2</sup>



CITY Narożnik / Corner	
Symbol:	Ci44.10
Wymiary:	440 x 55 x 55 mm
Materiał:	Ceramika
Waga:	1,08 kg
Powierzchnia:	0,048 m <sup>2</sup>

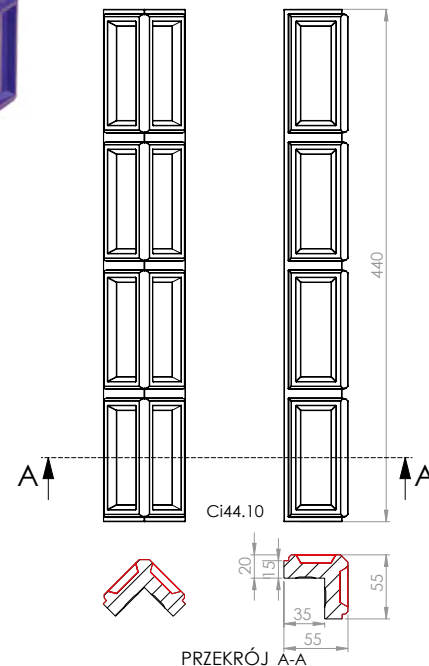
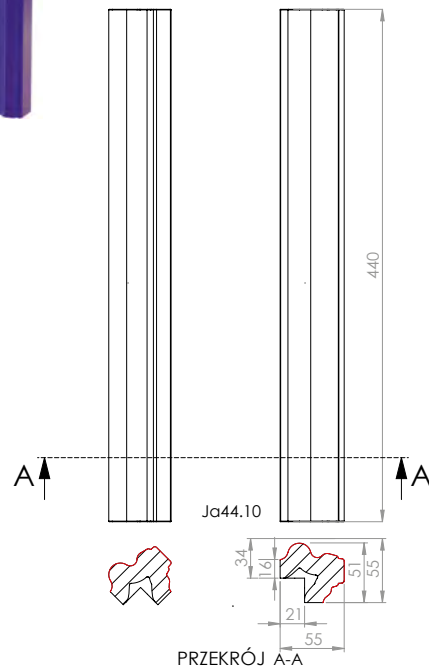
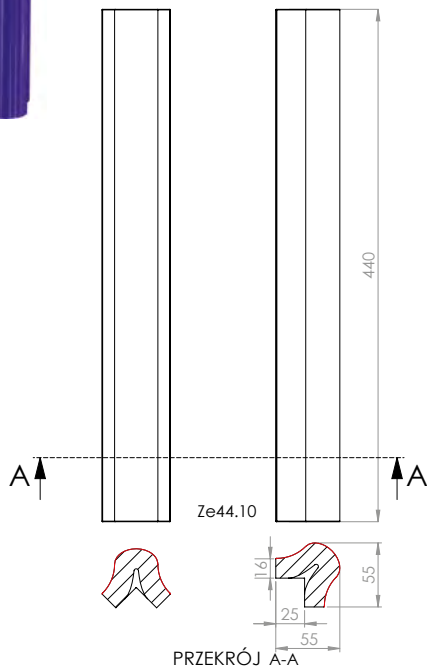



CROSS Narożnik / Corner	
Symbol:	Cr44.10
Wymiary:	440 x 55 x 55 mm
Materiał:	Ceramika
Waga:	1,18 kg
Powierzchnia:	0,048 m <sup>2</sup>



CLASSY CHIC Narożnik / Corner	
Symbol:	Cc44.10
Wymiary:	440 x 55 x 55 mm
Materiał:	Ceramika
Waga:	1,11 kg
Powierzchnia:	0,048 m <sup>2</sup>



LOFT Narożnik / Corner	
Symbol:	Lo66.10
Wymiary:	660 x 110 x 110 mm
Materiał:	Ceramika
Waga:	4,80 kg
Powierzchnia:	0,145 m <sup>2</sup>

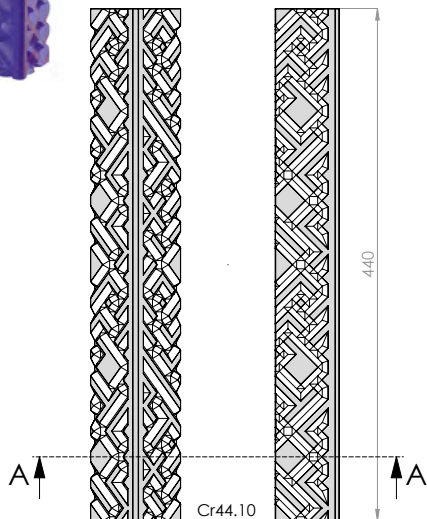

PRZEKÓJ A-A

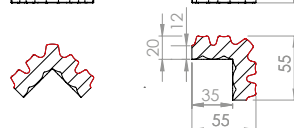
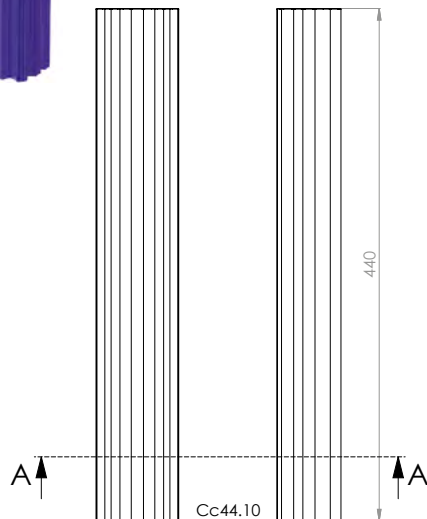

PRZEKÓJ A-A

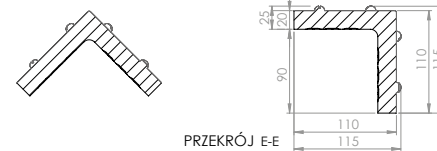
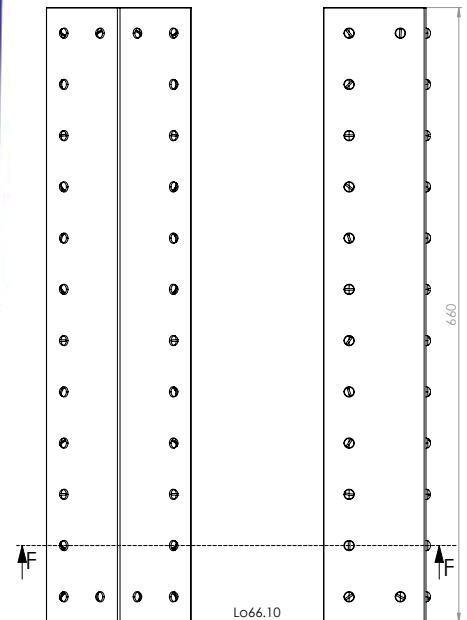

PRZEKÓJ E-E





LOFT Naróżnik / Corner	
Symbol:	Lo44.10
Wymiary:	440 x 110 x 110 mm
Material:	Ceramika
Waga:	3,20 kg
Powierzchnia:	0,097 m <sup>2</sup>



LOFT Naróżnik / Corner	
Symbol:	Lo11.10
Wymiary:	110 x 110 x 110 mm
Material:	Ceramika
Waga:	1,11 kg
Powierzchnia:	0,036 m <sup>2</sup>

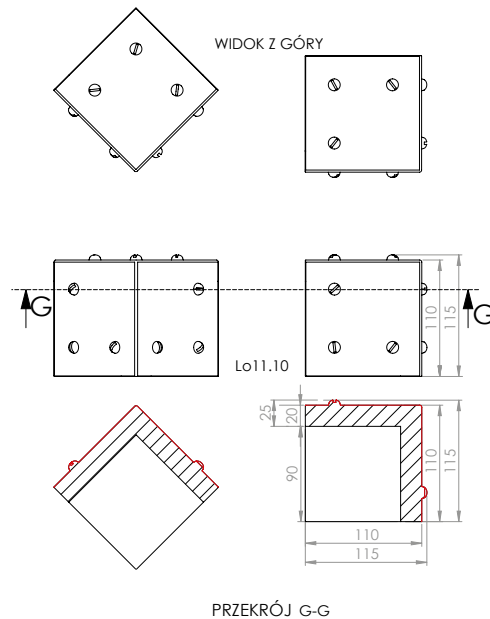
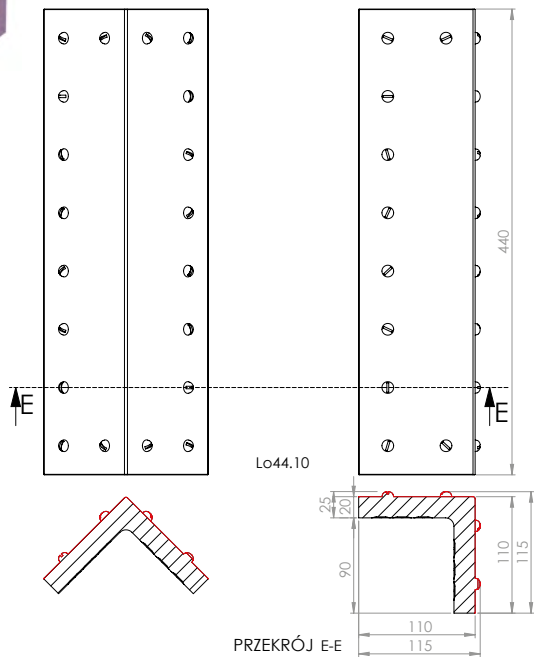



ORIGAMI Narożnik / Corner	
Symbol:	Or44.10
Wymiary:	440 x 153 x 153 mm
Materiał:	Ceramika
Waga:	0,83 kg
Powierzchnia:	0,06 m <sup>2</sup>

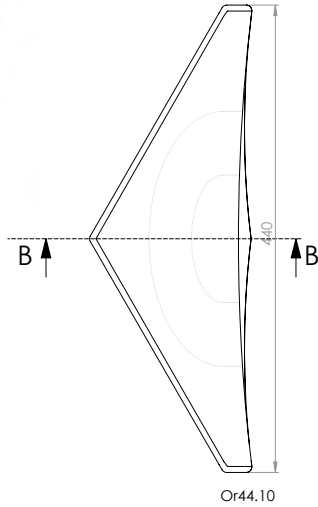

Or44.10

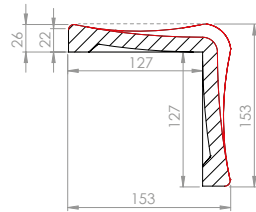

PRZEKRÓJ B-B



ORIGAMI Element dodatkowy	
Symbol:	Or44.03
Wymiary:	220 x 254 x 26 mm
Materiał:	Ceramika
Waga:	0,82 kg
Powierzchnia:	0,028 m <sup>2</sup>

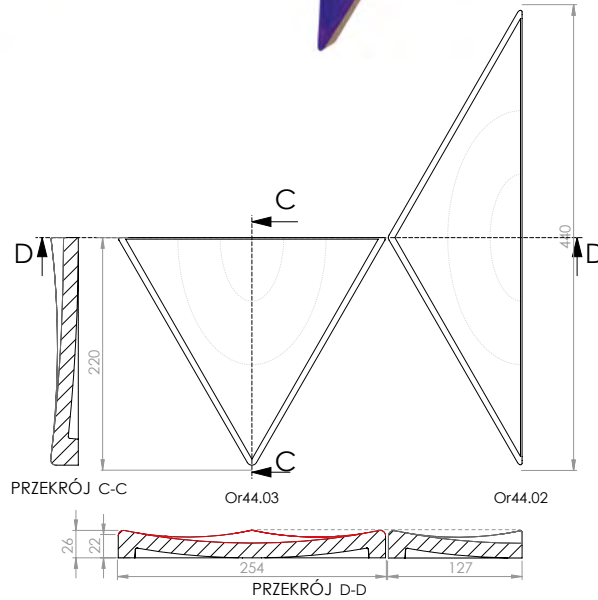

PRZEKRÓJ C-C

Or44.03

Or44.02

PRZEKRÓJ D-D



ORIGAMI Element dodatkowy	
Symbol:	Or44.02
Wymiary:	440 x 127 x 26 mm
Materiał:	Ceramika
Waga:	1,88 kg
Powierzchnia:	0,028 m <sup>2</sup>



CORNER Narożnik dodatkowy / Corners	
Symbol:	Co44.01
Wymiary:	440 x 55 x 55 mm
Materiał:	Ceramika
Waga:	1,12 kg
Powierzchnia:	0,048 m <sup>2</sup>

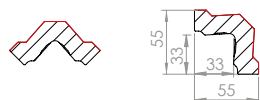
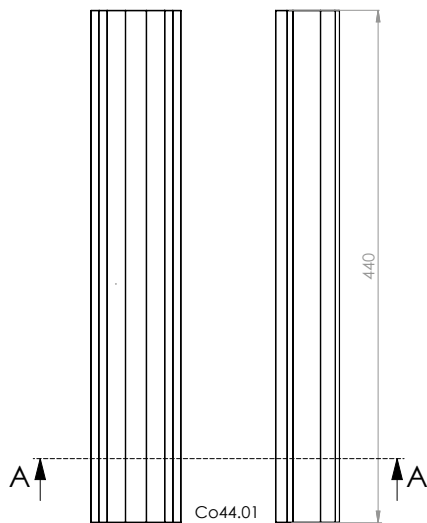

PRZEKRÓJ A-A



CORNER Narożnik dodatkowy / Corners	
Symbol:	Co44.02
Wymiary:	440 x 28 x 28 mm
Materiał:	Ceramika
Waga:	0,48 kg
Powierzchnia:	0,025 m <sup>2</sup>

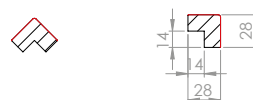
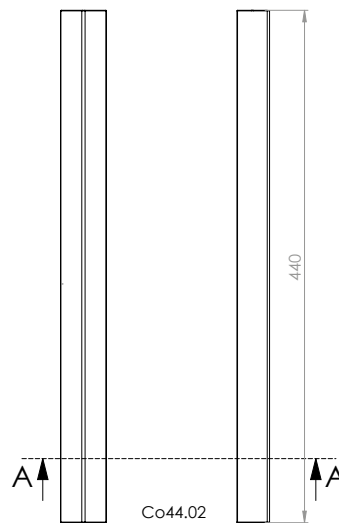

PRZEKRÓJ A-A



Świat  
Kominków

PŁOMIEN  
ROKU  
2023

Nagroda  
magazynu Świat  
Kominków



**PRODUKT**

Wzornictwo,  
Styl, Estetyka



*ceramic Wall*®  
manufaktura 1936

Hryniewiczze 3b, 15-378 Białystok, tel. +48 663 33 22 54  
e-mail: [biuro@ceramicwall.pl](mailto:biuro@ceramicwall.pl), [www.ceramicwall.pl](http://www.ceramicwall.pl)